



NOTICE ORIGINALE / INSTRUCCIONES DE USO / INSTRUCTIONS
FOR USE/ ISTRUZIONI PER L'USO



THEMIS



INCLUS / INCLUIDO / INCLUDED / INCLUSO



M8*25



M8*20



IP65 IK10

Remarque : le poteau n'est pas inclus dans l'emballage.
Observación: el poste no está incluido en el paquete.
Remark : Pole is not included in the package.
Nota: il palo non è incluso nella confezione.



IP65

INDEX / INDICE/ CONTENTS/ INDICE

FRANCAIS

Précautions	2
Installation	3
Utilisation	5
Caractéristiques techniques	22

**IMPORTANT, A CONSERVER POUR CONSULTATION ULTERIEURE :
A LIRE ATTENTIVEMENT**

ESPAGNOL

Precauciones	7
Instalación	8
Uso	10
Características técnicas	22

**IMPORTANTE, CONSERVELO PARA FUTURAS REFERENCIAS :
LEA ATENTAMENTE**

ENGLISH

Precautions	12
Instalación	13
How to use	15
Technical characteristics	22

**IMPORTANT, KEEP FOR FUTURE REFERENCE :
READ CAREFULLY**

ITALIANO

Precauzioni	17
Installazione	18
Uso	20
Dati tecnici	22

**IMPORTANTE, CONSERVARE PER ULTERIORI CONSULTAZIONI :
LEGGERE ATTENTAMENTE**

AVERTISSEMENT. Cet appareil ne doit pas être utilisé par des enfants de moins de 8 ans, ou par des personnes ayant des capacités physiques, sensorielles ou mentales réduites, dénuées d'expérience ou de connaissance. Ils (ou elles) doivent être correctement surveillé(e)s ou si des consignes relatives à son utilisation en toute sécurité leur ont été faites et si les risques encourus ont été informés. Les enfants ne doivent pas jouer avec l'appareil. Le nettoyage et l'entretien par l'utilisateur doit être réalisé par une personne adulte de préférence.

- La télécommande n'est pas étanche, elle doit être gardée dans un endroit à l'abri et sec en permanence, ne pas la laisser traîner dehors sous la pluie.
- **IMPORTANT :** Afin de ne pas endommager la batterie et sa durée de vie, il est préconisé de la recharger à minima tous les 3 mois.
- Température ambiante de fonctionnement entre -20° et +60 °C
- Ne pas lancer ou jeter la lampe.
- Ne pas utiliser la lampe, si elle est endommagée ou cassée.
- Ne pas tenir la lampe près de produits chimiques ou d'une source de chaleur.
- Ne pas tenter d'ouvrir le produit.
- La garantie ne sera pas prise en compte si le produit a été ouvert sans autorisation.

BATTERIE INTERNE

Votre éclairage dispose d'une batterie INTERNE rechargeable et remplaçable, celle-ci doit être remplacée par un technicien, sous peine d'annulation de sa garantie. Lorsque votre produit arrive en fin de durée de vie, il doit être déposé dans un centre de recyclage.

UTILISATION

Cet éclairage est totalement protégé contre les poussières et les projections d'eau venants de toutes directions lui permettant une utilisation en extérieure ou intérieure. Norme IP65.

PILES DE LA TELECOMMANDE

- Il est préférable que les adultes manipulent la pile. Evitez de laisser un enfant (- 8ans) utiliser la télécommande.
- Veillez à insérer la pile dans le bon sens, afin de ne pas causer des dommages irréversibles à la télécommande.
- Ne jamais essayer de recharger des piles non rechargeables.
- Ne pas jeter les piles dans le feu, vous risquez une explosion de ces dernières.
- Remplacez les piles uniquement avec une autre du même type. Le type de piles utilisés dans la télécommande sont des AAA3

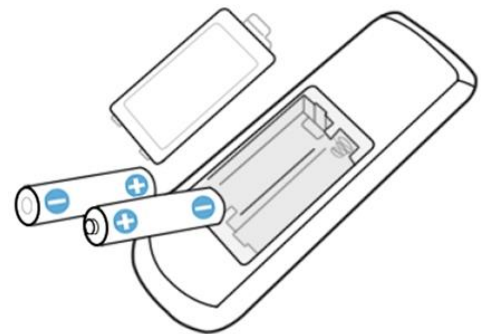

REMPACEMENT DE LA PILE DE LA TELECOMMANDE

- Si son fonctionnement devient difficile ou aléatoire, vous devez remplacer les 2 piles AAA3.
- Retirer le support batterie à son extrémité. (Voir schéma)
- Placer les piles sur le support en respectant les polarités **(+)** et **(-)**. Si la pile n'est pas bien positionnée, la télécommande ne fonctionnera pas.
- Insérer le tout dans son compartiment.



1

+

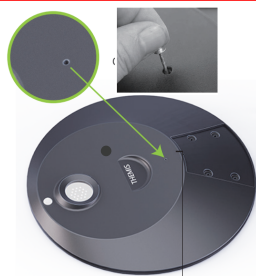

ON

2

- 1) Positionner le lampadaire sur OFF à l'aide du bouton général d'alimentation situé sur le lampadaire.
- 2) Appuyer et maintenir enfoncé le bouton "MATCH" de la télécommande.
- 3) Tout en maintenant le bouton match enfoncé, positionner le lampadaire sur ON à l'aide du bouton général.
- 4) Le lampadaire clignote, l'appairage est réussi.

INSTALLATION



- 1 Fixer le bras incurvé à la tête du lampadaire à l'aide des 4 écrous fournis.



- 2 Fixer le lampadaire à son poteau de destination à l'aide des 2 écrous fournis.

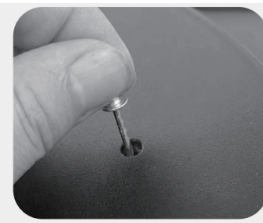

- 3 Mettre le lampadaire sur position ON à l'aide d'un objet pointu.



ON/OFF BUTTON

ON/OFF



- 4 Appuyez sur le bouton de la tête lumineuse, puis appuyez sur "AUTO", la lumière fonctionnera automatiquement du crépuscule à l'aube avec son réglage par défaut de 4 heures 100% + 4 heures 50% + 5 heures 30% avec capteur. Utilisez la télécommande pour régler la puissance de la lumière et sélectionnez la couleur de la lumière et réglez le temps de travail si nécessaire LA NUIT

BATTERIE ET RECHARGE:



NOTE : La batterie a été préalablement chargée en usine. Si la luminosité des LED est faible, il se peut que la charge ait baissé au moment du stockage. Il est conseillé de charger la lampe pendant une journée entière au soleil pour sa première utilisation.

IMPORTANT :

Afin de ne pas endommager la batterie et sa durée de vie, il est préconisé de la recharger à minima tous les 3 mois.

Une fois la première charge complète de 8H effectuée, il est impératif de positionner le bouton situé sur la position enfoncée "ON" pour l'allumer en ayant préalablement effectué l'appairage de télécommande.

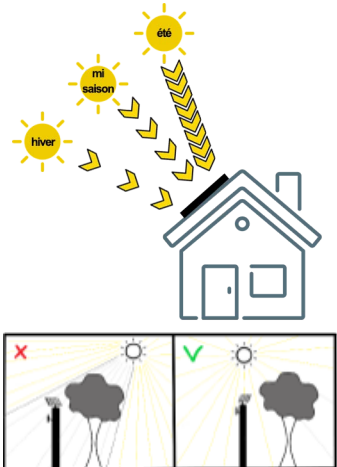

- Positionner le produit et son panneau solaire dans un emplacement extérieur dégagé, en plein soleil, de manière que le panneau solaire reçoive au **minimum 8 heures de rayonnement direct** par jour. Si le panneau solaire est positionné à l'ombre, la charge sera réduite et la durée de l'éclairage sera plus courte la nuit.
- Suivant la période de l'année, les conditions météorologiques et l'emplacement du module solaire, il est possible que la durée d'éclairage soit réduite. En période d'été le soleil est plus haut dans le ciel et la quantité d'énergie solaire absorbée par le panneau solaire est plus importante que lorsque le soleil est plus bas dans le ciel les autres saisons de l'année. Nous recommandons alors de diminuer l'intensité lumineuse et/ou de diminuer la plage d'utilisation à l'aide de la fonction timer 6/8/12H.
- Si vous installez cette borne d'éclairage solaire trop près d'un réverbère ou de toute autre source de lumière, cela pourrait affecter la fonction crépusculaire et empêcher la borne de s'allumer automatiquement la nuit.
- Afin de ne pas endommager la batterie et sa durée de vie, il est préconisé de la recharger à minima tous les 3 mois.

POSITION MARCHÉ - ARRÊT

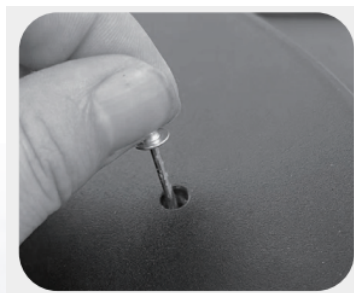

- 1) Procéder à l'appairage de la télécommande (voir procédure chapitre précédent).
- 2) Enfoncer le bouton ON/OFF en position ON pour alimenter le lampadaire puis utiliser la télécommande pour le piloter.
- 3) Enfoncer à nouveau le bouton ON/OFF pour passer en mode OFF.

TELECOMMANDE 2.4G longue portée 25m

- **Avant sa première utilisation, ajouter les piles dans la télécommande et procéder à l'appairage avec la tête de lampadaire (voir procédure paragraphe "avant utilisation" et ci-dessous)**

ASTUCE :

Vous pouvez utiliser **une même télécommande pour piloter plusieurs projecteurs**. Il vous suffit de réaliser l'opération d'appairage ci-dessous:

- 1) Positionner le lampadaire sur OFF à l'aide du bouton général d'alimentation situé sur le lampadaire.
- 2) Appuyer et maintenir enfoncé le bouton "MATCH" de la télécommande.
- 3) Tout en maintenant le bouton match enfoncé, positionner le lampadaire sur ON à l'aide du bouton général.
- 4) Le lampadaire clignote, l'appairage est réussi.

La télécommande est utilisée pour régler la puissance d'éclairage, la température d'éclairage, le timer et la détection de mouvements selon vos besoins. Si la météo est très ensoleillée, vous pouvez régler la lumière avec une puissance plus élevée; en cas de journées nuageuses continues ou en hiver avec moins de soleil, vous pouvez réduire la puissance pour économiser de l'énergie. Si vous souhaitez économiser plus d'énergie, vous pouvez activer le mode détection de mouvements afin d'économiser la batterie (éclairage 30% puis 100% en cas de détection).

La durée d'éclairage peut également être réglée sur 4 heures, 6 heures et 12 heures, si vous souhaitez économiser de l'énergie.

Veillez toujours régler la puissance de la lumière en premier, puis appuyez sur l'heure définie comme dernière étape. Appuyer sur le bouton « RESET » pour obtenir le réglage par défaut et annuler vos réglages.

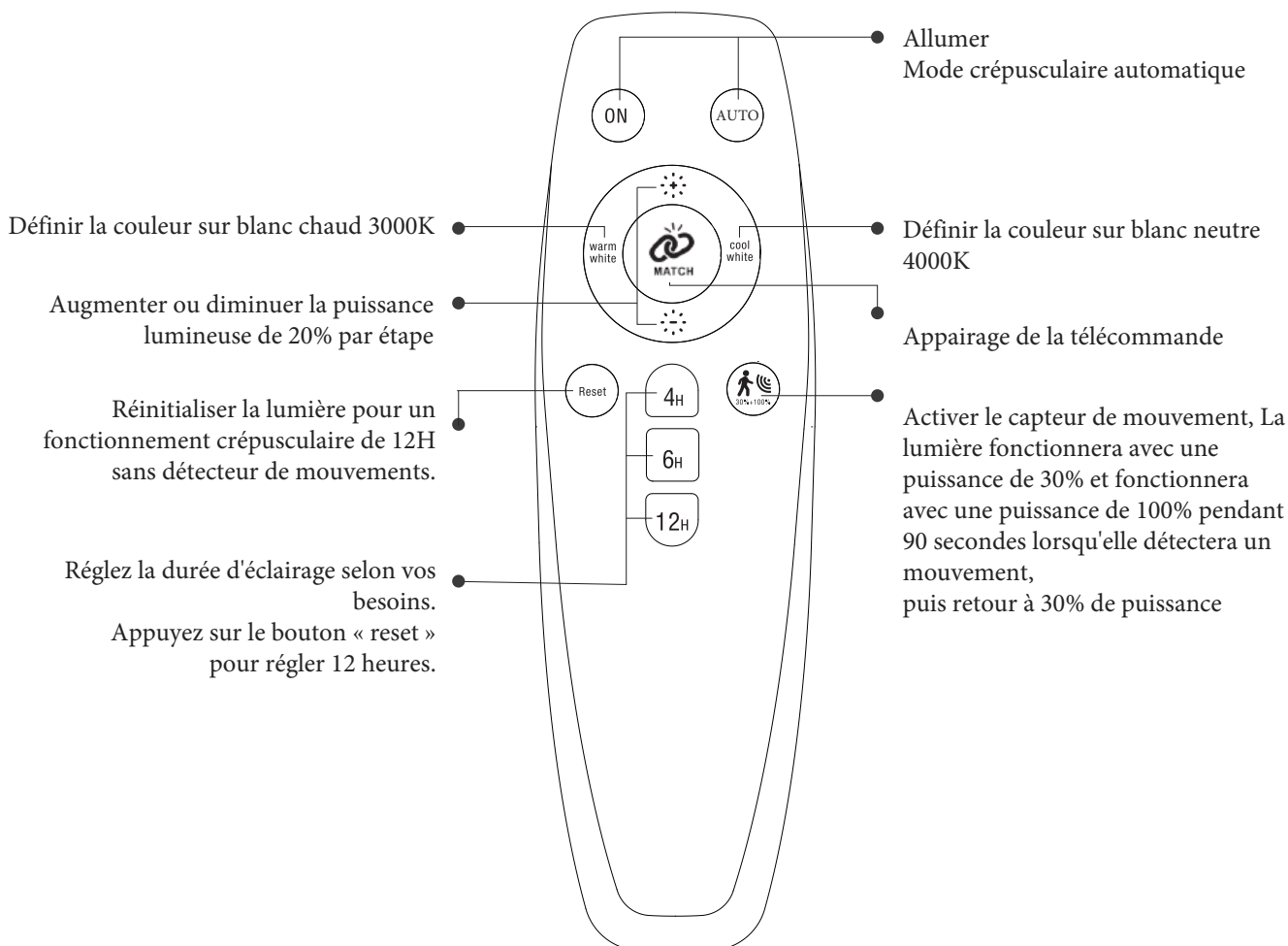

REMARQUES :

1. Le niveau d'intensité de luminosité doit être réglé avant de choisir les durées de fonctionnement du timer.
2. Si la lumière ne réagit pas aux instructions à distance, veuillez allumer/éteindre la lumière à nouveau pour redémarrer la lumière.
3. La distance de contrôle est jusqu'à 25 mètres en plein air.
4. Une télécommande peut contrôler jusqu'à 50 lumières en même temps avec une distance valide de 25 mètres.
5. Par temps nuageux ou en hiver, veuillez diminuer la puissance d'éclairage pour économiser de l'énergie et maintenir une autonomie convenable ou régler en mode détection de mouvements.

MAINTENANCE DU PRODUIT ET ENTRETIEN

NETTOYAGE :

Il est recommandé de nettoyer régulièrement le panneau solaire à l'aide d'un chiffon doux humide afin d'enlever la pellicule de saleté qui diminue le rendement du panneau solaire. Nettoyage du projecteur à l'aide d'un chiffon doux humide.

La batterie est de type Batterie Lithium LIFEPO4. Cette dernière peut être remplacée par un Professionnel lorsque l'autonomie diminue malgré une charge complète en plein soleil.

Lorsque vous ne l'utilisez pas : Conservez ces produits hors de portée des enfants.

IMPORTANT : Afin de ne pas endommager la batterie et sa durée de vie, il est préconisé de la recharger à minima tous les 3 mois.

Dimensions

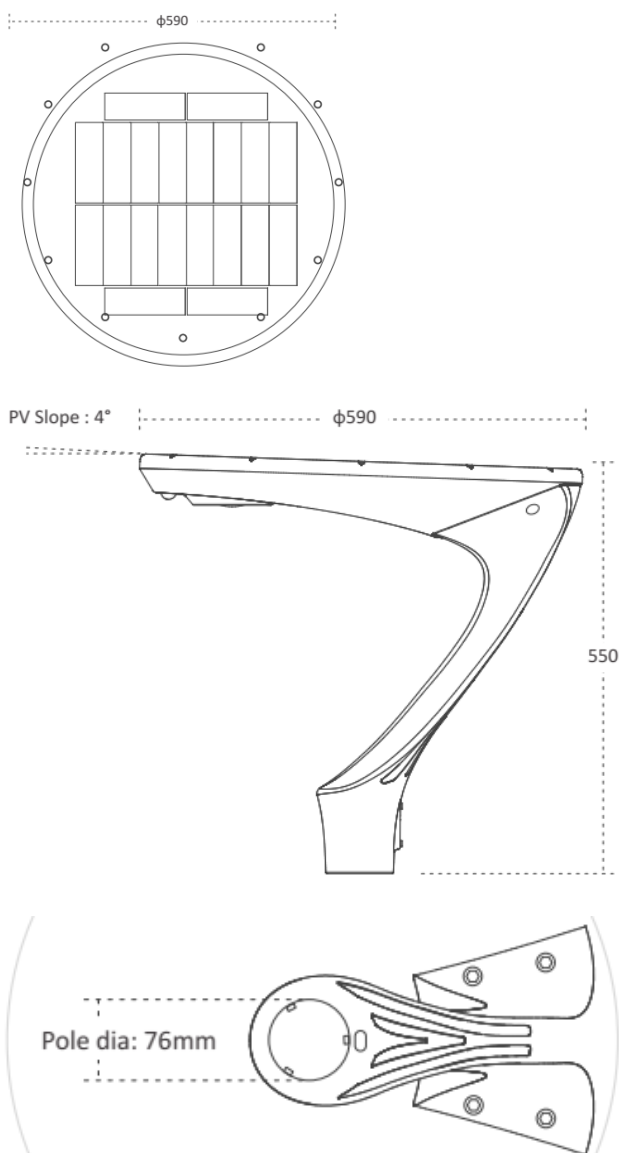

Flux lumineux

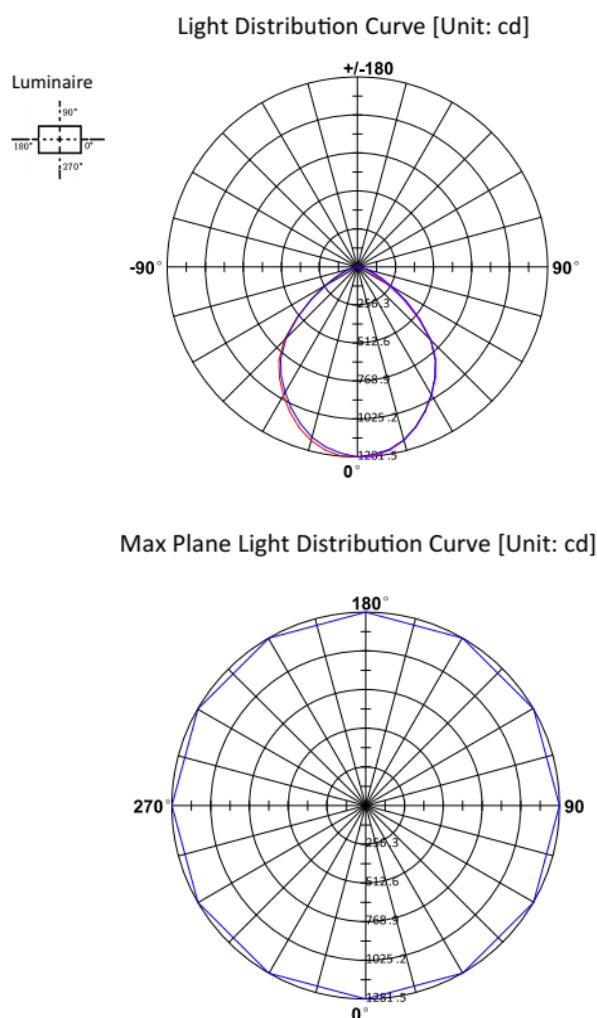

PRECAUCIONES

ADVERTENCIA. Este dispositivo no debe ser utilizado por niños menores de 8 años, ni por personas con capacidades físicas, sensoriales o mentales reducidas, sin experiencia o conocimientos. Deben estar debidamente supervisados o si se les han dado instrucciones relativas a su uso seguro y si se han informado los riesgos involucrados. Los niños no deben jugar con el dispositivo. La limpieza y el mantenimiento del usuario deben ser realizados preferiblemente por un adulto.

- El mando a distancia no es resistente al agua, debe guardarse en un lugar seco y protegido en todo momento, y no lo deje tirado al aire libre bajo la lluvia.
- **IMPORTANTE:** Para no dañar la batería y su vida útil, se recomienda recargarla al menos cada 3 meses.
- Temperatura ambiente de funcionamiento entre -20 ° y +60 ° C
- No arroje ni arroje la lámpara.
- No utilice la lámpara si está dañada o rota.
- No sostenga la lámpara cerca de productos químicos o una fuente de calor.
- No intente abrir el producto.
- La garantía no se tendrá en cuenta si el producto se ha abierto sin autorización.

BATERIA INTERNA

Su proyector tiene una batería interna recargable, que solo puede ser reemplazada por un técnico autorizado, bajo pena de cancelación de su garantía. Cuando su producto llega al final de su vida útil, debe depositarse en un centro de reciclaje.

USO

Esta lámpara está totalmente protegida contra el polvo y las salpicaduras de agua desde todas las direcciones. Está destinado para uso en exteriores o interiores. Estándar IP65.

BATERÍA DEL CONTROL REMOTO

- Si se vuelve difícil o aleatorio, es necesario reemplazar las 2 baterías AAA3.
- Asegúrese de insertar la batería en la orientación correcta, para no causar daños irreversibles al control remoto.
- Nunca intente recargar baterías no recargables.
- No arroje las baterías al fuego, corre el riesgo de que explote.
- Sustituya las baterías únicamente por otra del mismo tipo. El tipo de baterías utilizadas en el mando a distancia son AAA3.

REEMPLAZO REMOTO DE LA BATERÍA

- Si su funcionamiento se vuelve difícil o aleatorio, debe reemplazar las 2 baterías AAA3.
- Retire el soporte de la batería en su extremo. (Ver diagrama)
- Coloque las baterías en el soporte, respetando las polaridades (+) y (-). Si la batería no está colocada correctamente, el control remoto no funcionará.
- Inserte todo en su compartimento.

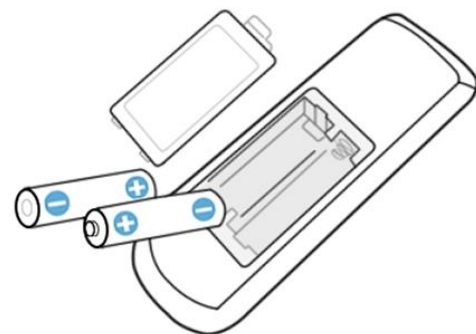



1

+



ON

2

- 1) Coloque la farola en APAGADO usando el botón de encendido principal ubicado en la farola.
- 2) Mantenga presionado el botón "MATCH" en el control remoto.
- 3) Mientras mantiene presionado el botón de coincidencia, encienda la farola con el botón principal.
- 4) La luz de la calle parpadea, el emparejamiento es exitoso.

INSTALACIÓN



- 1 Fije el brazo curvo al cabezal del poste de luz usando las 4 tuercas provistas.



- 2 Asegure el poste de la lámpara a su poste de destino usando las 2 tuercas provistas.

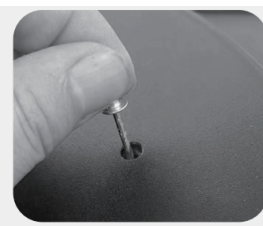

- 3 Ponga la farola en la posición ON usando un objeto puntiagudo.



ON/OFF BUTTON

ON/OFF



- 4 Presione el botón en el cabezal de la luz, luego presione "AUTO", la luz funcionará automáticamente desde el anochecer hasta el amanecer con su configuración predeterminada de 4 horas 100 % + 4 horas 50 % + 5 horas 30 % con sensor. Use el control remoto para ajustar la potencia de la luz y seleccione el color de la luz y ajuste el tiempo de trabajo si es necesario POR LA NOCHE

BATERIA Y CARGA:

!
NOTA: La batería viene precargada de fábrica. Si el brillo del LED es bajo, es posible que la carga se haya reducido durante el almacenamiento. Es recomendable cargar la lámpara durante todo un día al sol para su primer uso.

IMPORTANTE:

Para no dañar la batería y su vida útil, se recomienda recargarla al menos cada 3 meses.

Una vez realizada la primera carga completa de 8 horas, es imperativo colocar el botón situado en la posición "ON" para encenderlo, habiendo realizado previamente el emparejamiento del mando a distancia.



- Coloque el producto y su panel solar en un lugar abierto al aire libre, bajo la luz solar directa, de modo que el panel solar reciba al menos 8 horas de radiación directa por día. Si el panel solar se coloca a la sombra, la carga se reducirá y la duración de la iluminación será más corta por la noche.

- Dependiendo de la época del año, las condiciones climáticas y la ubicación del módulo solar, el tiempo de iluminación puede reducirse.

Durante el verano, el sol está más alto en el cielo y la cantidad de energía solar absorbida por el panel solar es mayor que cuando el sol está más bajo en el cielo durante otras estaciones del año.

Por lo tanto, recomendamos reducir la intensidad de la luz y / o reducir el rango de uso utilizando la función de temporizador 6/8 / 12H.

- Si instala este bolardo solar demasiado cerca de una farola u otra fuente de luz, puede afectar la función crepuscular y evitar que el bolardo se encienda automáticamente por la noche.

- Para no dañar la batería y su vida útil, se recomienda recargarla al menos cada 3 meses.



POSICIÓN ENCENDIDO - APAGADO



- 1) Continúe con el emparejamiento del mando a distancia (consulte el procedimiento en el capítulo anterior).
- 2) Presione el botón de ENCENDIDO / APAGADO a la posición de ENCENDIDO para encender el poste de luz y luego use el control remoto para controlarlo.
- 3) Presione el botón ON / OFF nuevamente para cambiar al modo OFF.

Mando a distancia 2.4G de largo alcance 25m

- **Antes de usarlo por primera vez, agregue las baterías al control remoto y emparejarlo con el cabezal de la lámpara (consulte el párrafo de procedimiento "antes de usar" y más abajo)**

TRUCO :

Puede utilizar un único mando a distancia para controlar varios proyectores. Solo necesitas realizar la operación emparejamiento a continuación:

- 1) Coloque el poste de luz en APAGADO usando el botón de encendido general ubicado en el poste de luz.
- 2) Mantenga presionado el botón "MATCH" en el control remoto.
- 3) Mientras mantiene presionado el botón de cerilla, coloque la lámpara de pie en ON usando el botón general.
- 4) La luz de la calle parpadea, el emparejamiento se ha realizado correctamente.

El control remoto se utiliza para ajustar la potencia de iluminación, la temperatura de iluminación, el temporizador y la detección de movimiento según sus necesidades. Si el clima es muy soleado, puede configurar la luz con una potencia superior; En caso de días nublados continuos o en invierno con menos sol, puede reducir la potencia para ahorrar energía. Si desea ahorrar más energía, puede activar el modo de detección de movimiento para ahorrar batería (iluminación 30% y luego 100% en caso de detección).

La duración de la iluminación también se puede establecer en 4 horas, 6 horas y 12 horas, si desea ahorrar energía. Siempre configure primero la potencia de la luz, luego toque el tiempo configurado como último paso. Presione el botón "RESET" para obtener la configuración predeterminada y cancelar su configuración.

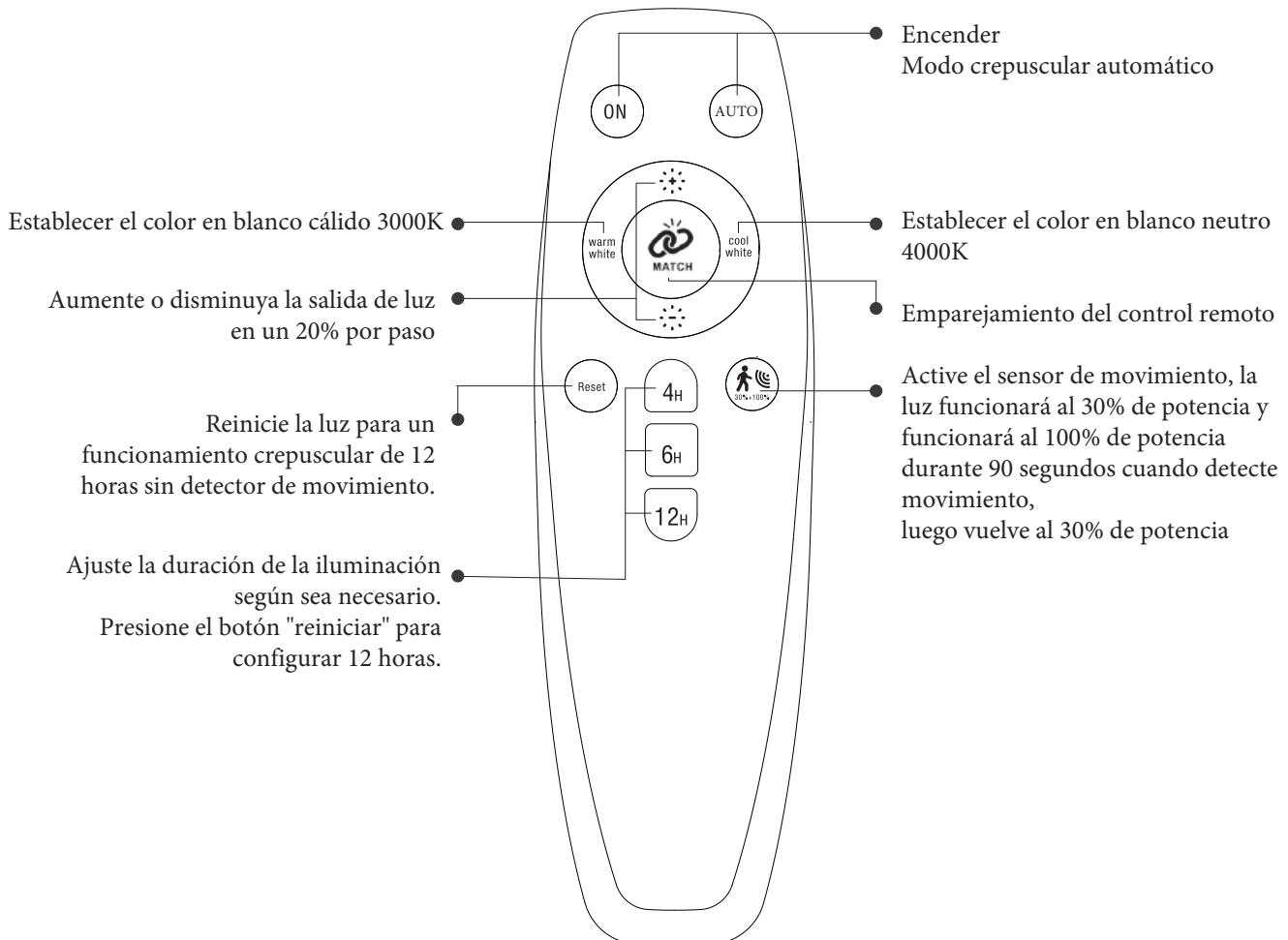

OBSERVACIONES:

1. El nivel de brillo debe configurarse antes de elegir los tiempos de funcionamiento del temporizador.
2. Si la luz no responde a las instrucciones del control remoto, encienda / apague la luz nuevamente para reiniciar la luz.
3. La distancia de control es de hasta 25 metros al aire libre.
4. Un control remoto puede controlar hasta 50 luces al mismo tiempo con una distancia válida de 25 metros.
5. En tiempo nublado o en invierno, asegúrese de reducir la potencia de iluminación para ahorrar energía y mantener un rango adecuado o establecer el modo de detección de movimiento.

MANTENIMIENTO Y SERVICIO DEL PRODUCTO

LIMPIEZA :

Se recomienda limpiar periódicamente el panel solar con un paño suave húmedo para eliminar la película de suciedad que disminuye la eficiencia del panel solar. Limpie el proyector con un paño suave húmedo.

La batería es del tipo de batería de litio LIFEPO4. Este último puede ser reemplazado por un Professional cuando la autonomía disminuye a pesar de una carga completa bajo la luz solar directa.

Cuando no esté en uso: Mantenga estos productos fuera del alcance de los niños.

IMPORTANTE: Para no dañar la batería y su vida útil, se recomienda recargarla al menos cada 3 meses.

Dimensiones

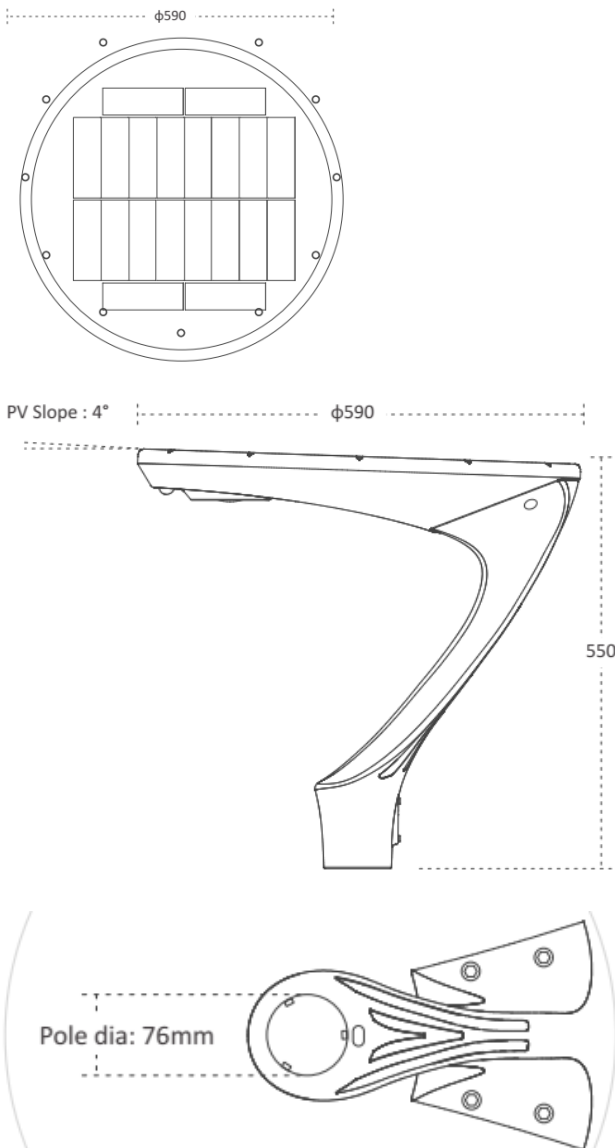

Flujo luminoso

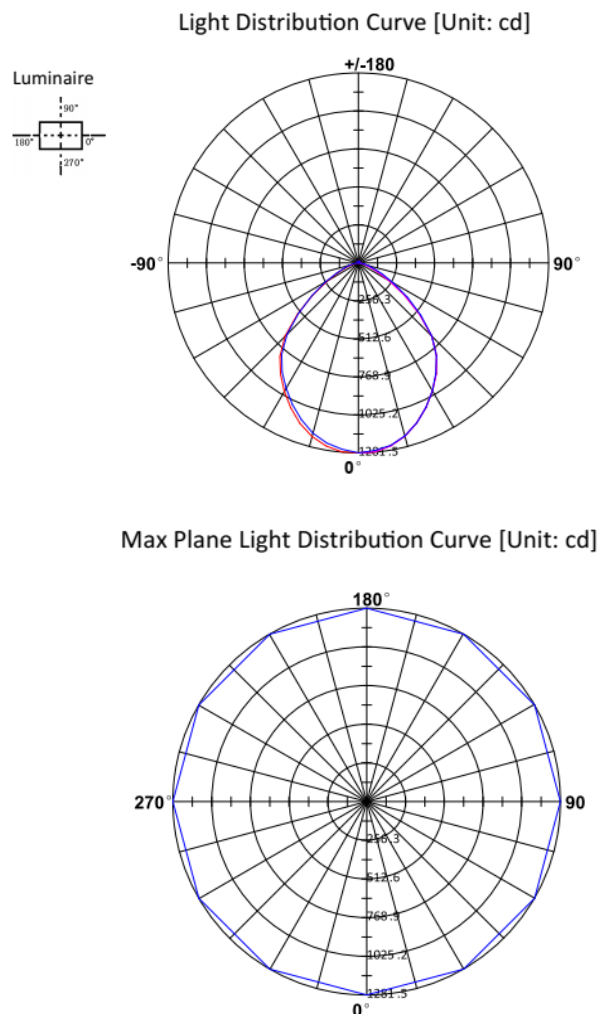

PRECAUTIONS

WARNING . This device must not be used by children under the age of 8, or by persons with reduced physical, sensory or mental capacities, devoid of experience or knowledge. They must be properly supervised or if instructions for its safe use have been made to them and if the risks involved have been informed. Children should not play with the device. Cleaning and user maintenance must be carried out by an adult person preferably.

- The remote control is not waterproof, it must be kept in a dry and sheltered place at all times, and do not leave it lying outside in the rain.
- **IMPORTANT:** In order not to damage the battery and its lifespan, it is recommended to recharge it at least every 3 months.
- Ambient operating temperature between -20° and $+60^{\circ}$ C
- Do not throw or throw the lamp.
- Do not use the lamp, if it is damaged or broken.
- Do not hold the lamp near chemicals or a source of heat.
- Do not attempt to open the product.
- The warranty will not be taken into account if the product has been opened without authorization.

INTERNAL BATTERY

Your projector has a rechargeable INTERNE battery, which can only be replaced by an approved technician, or risk cancelling its warranty. When your product reaches the end of its life, it must be deposited in a recycling centre.

HOW TO USE

This lamp is fully protected against dust and water splashes from all directions. It is intended for outdoor or indoor use. IP65 standard.

BATTERY OF THE LOOMY NEO REMOTE CONTROL

- It is best for adults to handle the battery. Avoid letting a child (under 8) use the remote control.
- Be sure to insert the battery in the correct orientation, so as not to cause irreversible damage to the remote control.
- Never try to recharge non-rechargeable batteries.
- Do not throw the batteries into fire, you risk an explosion of them.
- Replace the battery only with another of the same type. The type of batteries used in the remote control are AAA3

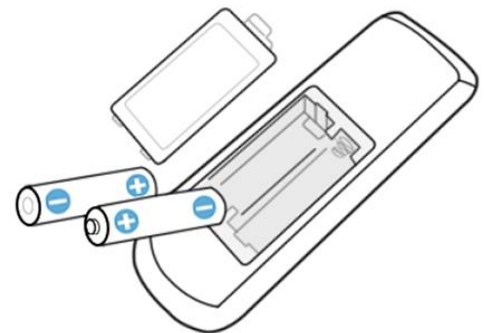

REMOTE BATTERY REPLACEMENT

- If its operation becomes difficult or random, you must replace the 2 AAA3 batteries.
- Remove the battery holder at its end. (See diagram)
- Place the batteries on the support, respecting the (+) and (-) polarities. If the battery is not positioned correctly, the remote control will not work.
- Insert everything in its compartment.

BEFORE USE

REMOTE PAIRING



The diagram illustrates the remote pairing process. On the left, a hand presses the 'MATCH' button on a white remote control, with a red '1' below it. A red plus sign is in the center. On the right, a hand presses the 'ON' button on a black lamp post, with a red '2' below it. A text box on the right contains the following steps:

- 1) Set the lamppost to OFF using the main power button located on the lamppost.
- 2) Press and hold the "MATCH" button on the remote control.
- 3) While holding down the match button, set the streetlight to ON using the main button.
- 4) The street light flashes, pairing is successful.

INSTALLATION



1 Attach the curved arm to the lamp post head using the 4 nuts provided.



2 Secure the lamp post to its destination post using the 2 nuts provided.



3 Put the lamppost in the ON position using a pointed object.



4 Press the button on the light head, then press "AUTO", the light will automatically run from dusk to dawn with its default setting of 4 hours 100% + 4 hours 50% + 5 hours 30% with sensor. Use the remote control to adjust the power of the light and select the color of the light and adjust the working time if necessary AT NIGHT

BATTERY AND CHARGING:

!
NOTE: The battery has been pre-charged at the factory. If the LED brightness is low, the charge may have dropped during storage. It is advisable to charge the lamp for a whole day in the sun for its first use.

IMPORTANT:

In order not to damage the battery and its lifespan, it is recommended to recharge it at least every 3 months. Once the first full charge of 8 hours has been carried out, it is imperative to position the button located in the "ON" position to switch it on, having previously performed the remote control pairing.



- Position the product and its solar panel in an open outdoor location, in direct sunlight, so that the solar panel receives at least 8 hours of direct radiation per day. If the solar panel is placed in the shade, the load will be reduced and the illumination duration will be shorter at night.
- Depending on the time of year, weather conditions and the location of the solar module, the lighting time may be reduced. During summer the sun is higher in the sky and the amount of solar energy absorbed by the solar panel is greater than when the sun is lower in the sky during other seasons of the year. We therefore recommend reducing the light intensity and / or reducing the range of use using the 6/8 / 12H timer function.



- If you install this solar bollard too close to a street light or other light source, it may affect the twilight function and prevent the bollard from automatically turning on at night.
- In order not to damage the battery and its lifespan, it is recommended to recharge it at least every 3 months.

ON - OFF POSITION

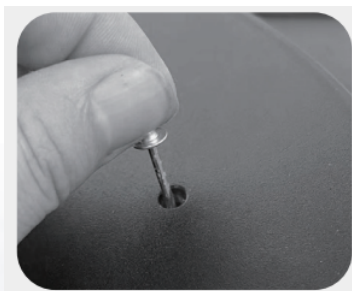

- 1) Proceed with the pairing of the remote control (see procedure in the previous chapter).
- 2) Press the ON / OFF button to the ON position to power the lamppost then use the remote control to control it.
- 3) Press the ON / OFF button again to switch to OFF mode.

Remote control 2.4G long range 25m

- **Before using it for the first time, add the batteries to the remote control and pair it with the lamp head (see procedure paragraph "before use" and below)**

TRICK :

You can use a single remote control to control multiple projectors. You just need to perform the operation pairing below:

- 1) Position the lamppost to OFF using the general power button located on the lamppost.
- 2) Press and hold the "MATCH" button on the remote control.
- 3) While keeping the match button pressed, position the floor lamp to ON using the general button.
- 4) The street light flashes, the pairing is successful.

The remote control is used to adjust the lighting power, lighting temperature, timer and motion detection according to your needs. If the weather is very sunny, you can set the light with a higher power; In case of continuous cloudy days or in winter with less sun, you can reduce the power to save energy. If you want to save more energy, you can activate the motion detection mode in order to save the battery (lighting 30% then 100% in case of detection).

The illumination duration can also be set to 4 hours, 6 hours and 12 hours, if you want to save energy.

Please always set the light power first, then tap the time set as the last step. Press the "RESET" button to obtain the default setting and cancel your settings.

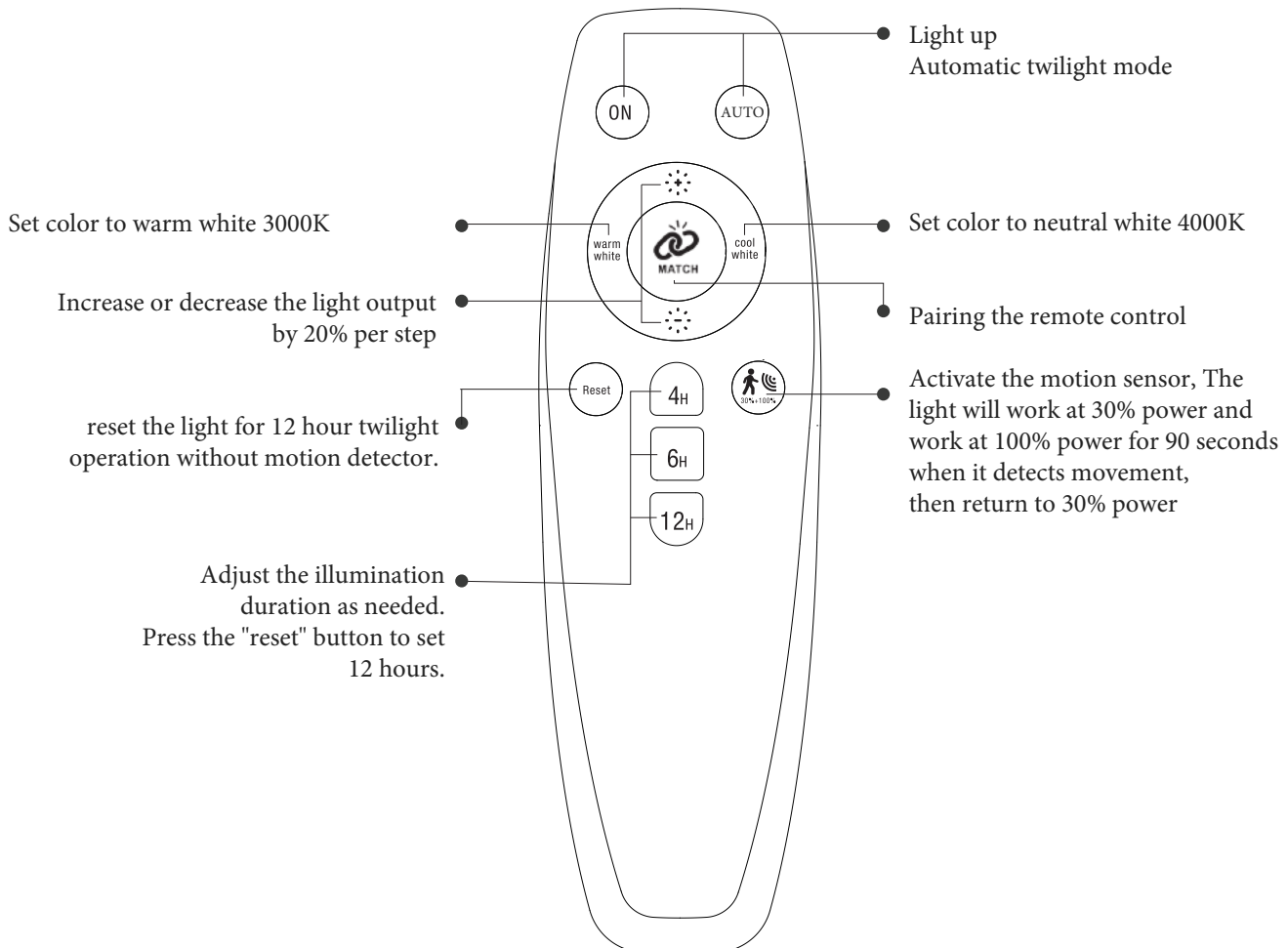

REMARKS :

- 1. The brightness level must be set before choosing the timer operating times.
- 2. If the light does not respond to the remote instructions, please turn the light on / off again to restart the light.
- 3. The control distance is up to 25 meters in the open air.
- 4. One remote control can control up to 50 lights at the same time with a valid distance of 25 meters.
- 5. In cloudy weather or in winter, be sure to reduce the lighting power to save energy and maintain a suitable range or set to motion detection mode.

PRODUCT MAINTENANCE AND SERVICING

CLEANING :

It is recommended to regularly clean the solar panel with a soft damp cloth in order to remove the film of dirt which decreases the efficiency of the solar panel. Clean the projector with a soft damp cloth.

The battery is of the LIFEP04 Lithium Battery type. The latter can be replaced by a Professional when the autonomy decreases despite a full charge in direct sunlight.

When not in use: Keep these products out of the reach of children.

IMPORTANT: In order not to damage the battery and its lifespan, it is recommended to recharge it at least every 3 months.

Dimensions

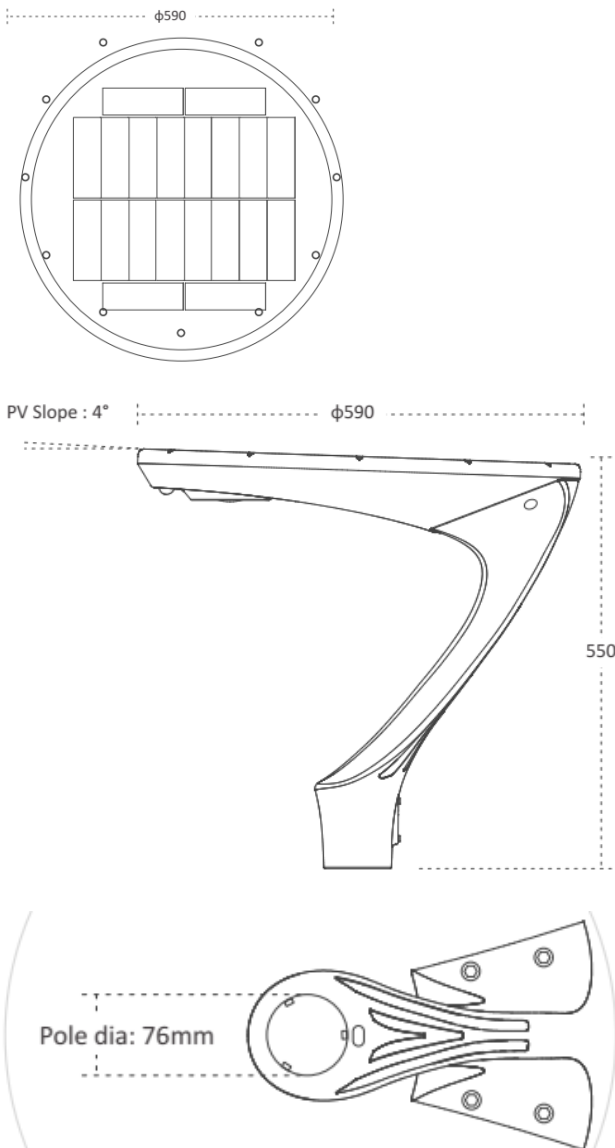

Luminous flow

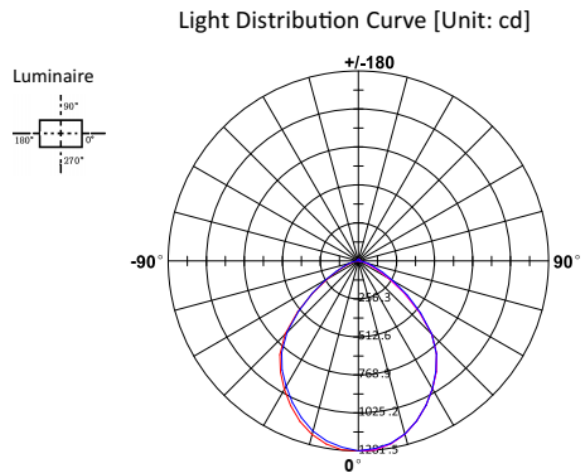

Max Plane Light Distribution Curve [Unit: cd]

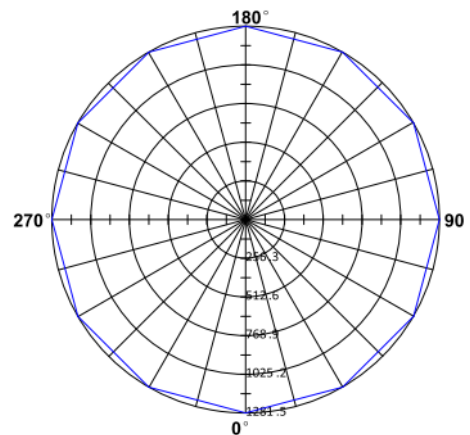

PRECAUZIONI

ATTENZIONE. Questo dispositivo non deve essere utilizzato da bambini di età inferiore a 8 anni o da persone con capacità fisiche, sensoriali o mentali ridotte, prive di esperienza o conoscenza. Devono essere adeguatamente controllati o se sono state fornite loro istruzioni per il loro uso sicuro e se i rischi sono stati informati. I bambini non devono giocare con il dispositivo. La pulizia e la manutenzione da parte dell'utente devono essere eseguite preferibilmente da una persona adulta.

- Il telecomando non è impermeabile, deve essere sempre conservato in un luogo asciutto e riparato e non lasciarlo all'aperto sotto la pioggia.
- **IMPORTANTE:** Per non danneggiare la batteria e la sua durata, si consiglia di ricaricarla almeno ogni 3 mesi.
- Temperatura ambiente di esercizio tra -20° e +60°C
- Non lanciare o lanciare la lampada.
- Non utilizzare la lampada se è danneggiata o rotta.
- Non tenere la lampada vicino a sostanze chimiche o a una fonte di calore.
- Non tentare di aprire il prodotto.
- La garanzia non sarà presa in considerazione se il prodotto è stato aperto senza autorizzazione.

BATTERIA INTERNA

Il proiettore è dotato di una batteria INTERNA ricaricabile, che può essere sostituita solo da un tecnico autorizzato, pena l'annullamento della sua garanzia. Quando il prodotto raggiunge la fine della sua vita utile, deve essere depositato in un centro di riciclaggio.

USO

Questa lampada è completamente protetta contro la polvere e gli schizzi d'acqua da tutte le direzioni. È inteso per uso esterno o interno. IP65 standard.

BATTERIA DEL TELECOMANDO LOOMI NEO

- È meglio che gli adulti maneggino la batteria. Evitare che un bambino (di età inferiore a 8 anni) utilizzi il telecomando.
- Assicurarsi di inserire la batteria con l'orientamento corretto, in modo da non causare danni irreversibili al telecomando.
- Non tentare mai di ricaricare batterie non ricaricabili.
- Non gettare le batterie nel fuoco, si rischia un'esplosione.
- Sostituire la batteria solo con un'altra dello stesso tipo. Il tipo utilizzato nel telecomando sono AAA3

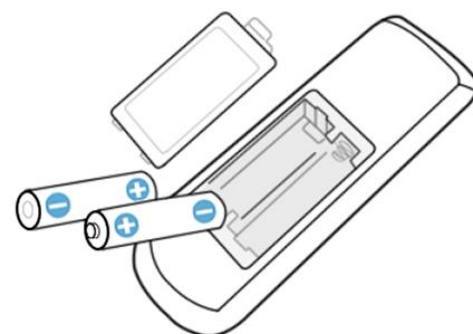

SOSTITUZIONE BATTERIA REMOTA :

- Se il suo funzionamento diventa difficile o casuale, è necessario sostituire le 2 batterie AAA3.
- Rimuovere il portabatterie alla sua estremità. (Vedi diagramma)
- Posizionare le batterie sul supporto, rispettando le polarità (+) e (-). Se la batteria non è posizionata correttamente, il telecomando non funzionerà.
- Inserire tutto nel suo scomparto.



1

+

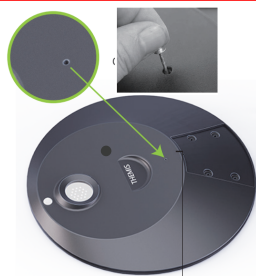

ON

2

- 1) Impostare il lampione su OFF utilizzando il pulsante di alimentazione principale situato sul lampione.
- 2) Tenere premuto il pulsante "MATCH" sul telecomando.
- 3) Tenendo premuto il pulsante del fiammifero, imposta il lampione su ON utilizzando il pulsante principale.
- 4) Il lampione lampeggia, l'accoppiamento è andato a buon fine.

INSTALLATION



- 1 Fissare il braccio curvo alla testa del lampione utilizzando i 4 dadi forniti.



- 2 Fissare il lampione al palo di destinazione utilizzando i 2 dadi forniti.



- 3 Mettere il lampione in posizione ON utilizzando un oggetto appuntito.



ON/OFF BUTTON

ON/OFF



- 4 Premere il pulsante sulla testa della luce, quindi premere "AUTO", la luce funzionerà automaticamente dal tramonto all'alba con l'impostazione predefinita di 4 ore 100% + 4 ore 50% + 5 ore 30% con sensore. Utilizzare il telecomando per regolare la potenza della luce e selezionare il colore della luce e regolare l'orario di lavoro se necessario DI NOTTE

BATTERIA E RICARICA:



NOTA: la batteria è stata precaricata in fabbrica. Se la luminosità del LED è bassa, la carica potrebbe essere diminuita durante la conservazione. Si consiglia di caricare la lampada per un'intera giornata al sole per il primo utilizzo.

IMPORTANTE:

Per non danneggiare la batteria e la sua durata, si consiglia di ricaricarla almeno ogni 3 mesi.

Una volta effettuato la prima carica completa di 8 ore, è imperativo posizionare il pulsante posto in posizione "ON" per accenderlo, avendo precedentemente eseguito l'abbinamento del telecomando.



- Posizionare il prodotto e il suo pannello solare in un luogo aperto all'aperto, alla luce diretta del sole, in modo che il pannello solare riceva almeno 8 ore di irraggiamento diretto al giorno. Se il pannello solare è posizionato all'ombra, il carico sarà ridotto e la durata dell'illuminazione sarà più breve di notte.

- A seconda del periodo dell'anno, delle condizioni meteorologiche e della posizione del modulo solare, il tempo di illuminazione può essere ridotto. Durante la tenuta he suns in the upper alto nel skyo e the Quantity di energia solare assorbita dal pannello solare è maggiore rispetto when he suns in più basso nel cielo durante le altre stagioni dell'anno.

Consigliamo quindi di ridurre l'intensità luminosa e/o ridurre il range di utilizzo utilizzando la funzione timer 6/8/12H.

- Se si installa questo tavolo solare troppo vicino a un lampione o altra ghisa di luce, se può influenzare la funzione crepuscolare e ha impedito l'accensione automatica del tavolo di notte.

- Per non danneggiare la batteria e la sua durata, si consiglia di ricaricarla almeno ogni 3 mesi.



POSIZIONE ON - OFF

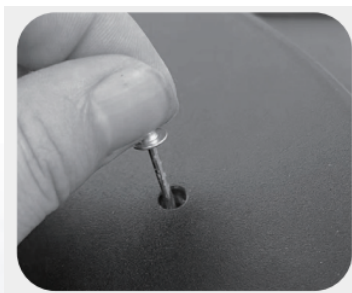

- 1) Procedere con l'abbinamento del telecomando (vedi procedura nel capitolo precedente).
- 2) Premere il pulsante ON/OFF in posizione ON per alimentare il lampione, quindi utilizzare il telecomando per controllarlo.
- 3) Premere nuovamente il pulsante ON/OFF per passare alla modalità OFF.

Telecomando 2.4G a lungo raggio 25m

- **Prima di utilizzarlo per la prima volta, aggiungere le batterie al telecomando e accoppiarlo con la testa della lampada (vedi procedura paragrafo "prima dell'uso" e sotto)**

TRUCCO :

È possibile utilizzare un unico telecomando per controllare più proiettori. Devi solo eseguire l'operazione abbinamento di seguito:

- 1) Posizionare il lampione su OFF utilizzando il pulsante di accensione generale situato sul lampione.
- 2) Tenere premuto il pulsante "MATCH" sul telecomando.
- 3) Tenendo premuto il tasto match, posizionare la piantana su ON tramite il tasto generale.
- 4) Il lampione lampeggia, l'abbinamento è andato a buon fine.

Il telecomando viene utilizzato per regolare la potenza dell'illuminazione, la temperatura dell'illuminazione, il timer e il rilevamento del movimento in base alle proprie esigenze. Se il tempo è molto soleggiato, puoi impostare la luce con una potenza maggiore; In caso di giornate nuvolose continue o in inverno con meno sole, è possibile ridurre la potenza per risparmiare energia. Se vuoi risparmiare più energia, puoi attivare la modalità di rilevamento del movimento per risparmiare la batteria (illuminazione 30% poi 100% in caso di rilevamento).

La durata dell'illuminazione può anche essere impostata su 4 ore, 6 ore e 12 ore, se si desidera risparmiare energia. Si prega di impostare sempre prima la potenza della luce, quindi toccare l'ora impostata come ultimo passaggio. Premere il pulsante "RESET" per ottenere l'impostazione predefinita e annullare le impostazioni.

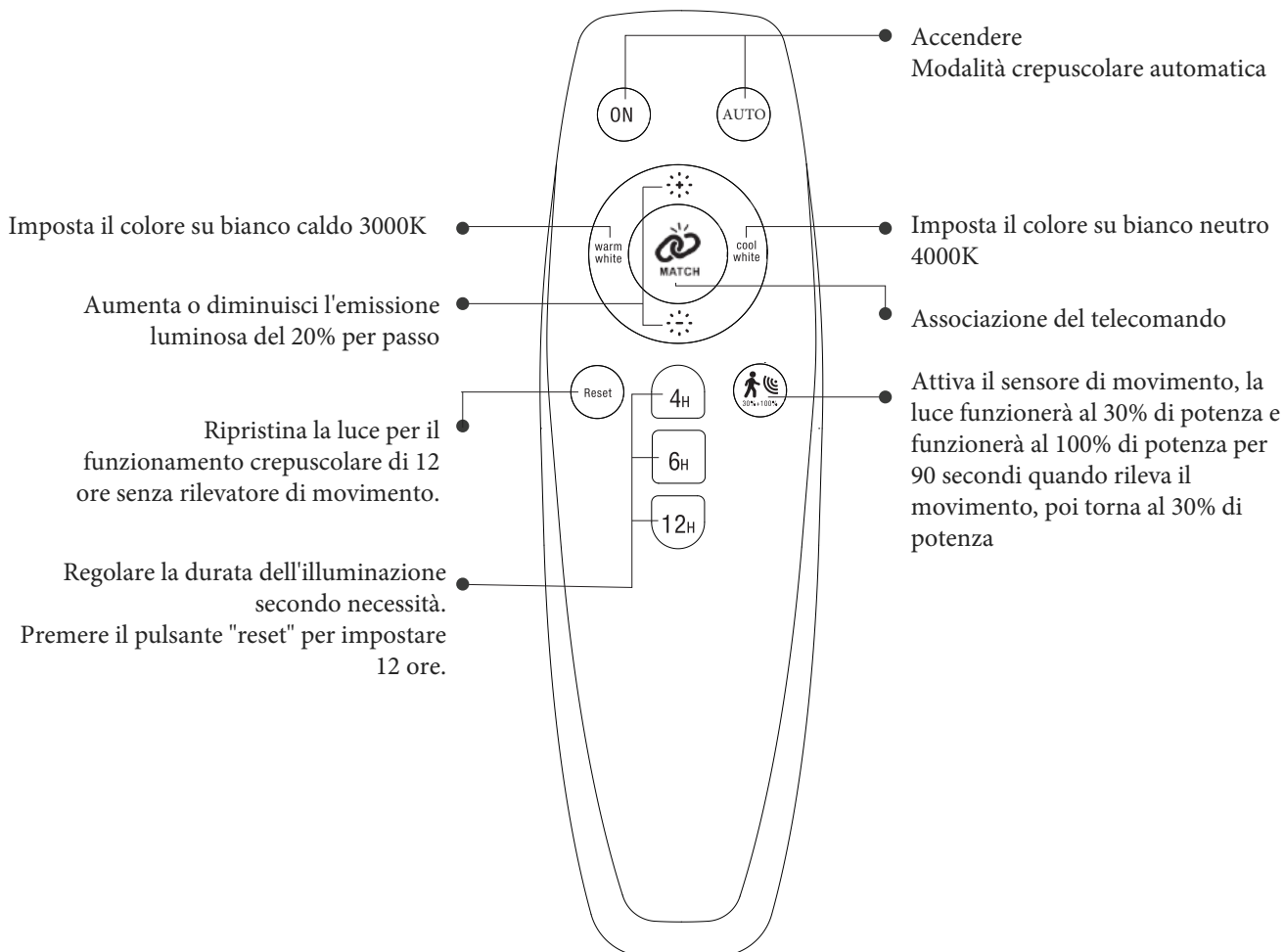

OSSERVAZIONI:

1. Il livello di luminosità deve essere impostato prima di scegliere gli orari di funzionamento del timer.
2. Se la luce non risponde alle istruzioni remote, accendere/spengere nuovamente la luce per riavviare la luce.
3. La distanza di controllo è fino a 25 metri all'aperto.
4. Un telecomando può controllare fino a 50 luci contemporaneamente con una distanza valida di 25 metri.
5. Con tempo nuvoloso o in inverno, assicurarsi di ridurre la potenza dell'illuminazione per risparmiare energia e mantenere una portata adeguata o impostare la modalità di rilevamento del movimento.

MANUTENZIONE E ASSISTENZA DEL PRODOTTO

PULIZIA :

Si consiglia di pulire regolarmente il pannello solare con un panno morbido inumidito per rimuovere la pellicola di sporco che diminuisce l'efficienza del pannello solare. Pulite il proiettore con un panno morbido inumidito.

La batteria è del tipo LIFEPO4 Lithium Battery. Quest'ultimo può essere sostituito da un Professional quando l'autonomia diminuisce nonostante una carica completa alla luce diretta del sole.

Quando non in uso: tenere questi prodotti fuori dalla portata dei bambini.

IMPORTANTE: Per non danneggiare la batteria e la sua durata, si consiglia di ricaricarla almeno ogni 3 mesi.

Dimensioni

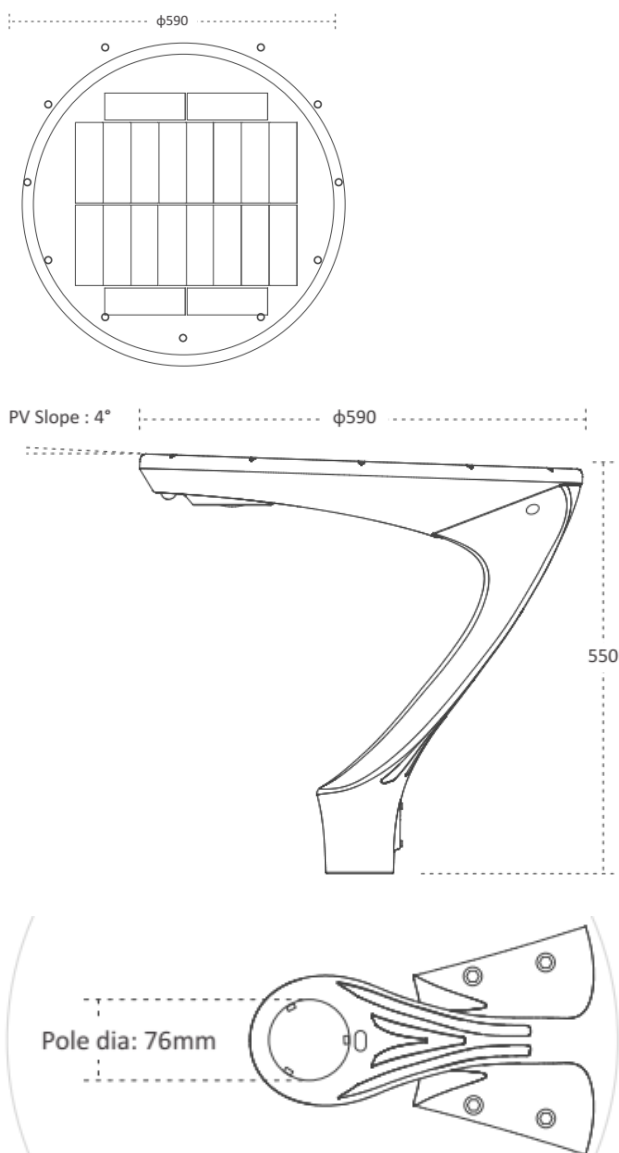

Flusso luminoso

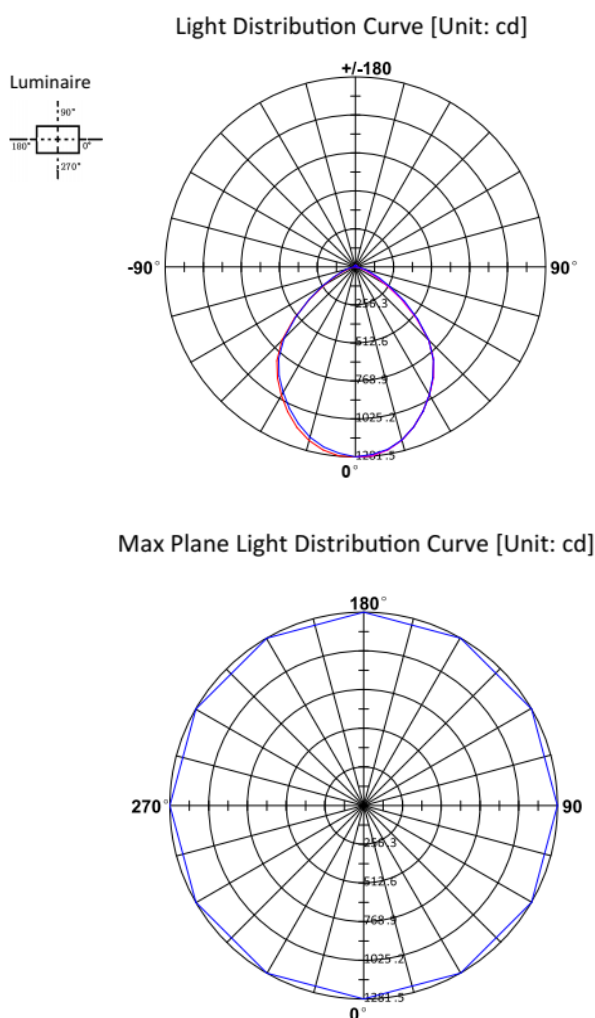

CARACTERISTIQUES TECHNIQUES / CARACTERÍSTICAS TÉCNICAS / TECHNICAL CHARACTERISTICS / CARATTERISTICHE TECNICHE

Français	Español
<p>CARACTERISTIQUES TECHNIQUES :</p> <ul style="list-style-type: none"> - Recharge solaire - Télécommande 2.4G multifonctions: <ul style="list-style-type: none"> > Flux crépusculaire de 12 heures > Time Control 6/8/12H > Manuel ON-OFF > Eclairage constant à puissance fixe > Mode détection de mouvement 30/100% > Eclairage constant à puissance fixe ou mode > Sélection blanc 3000/4000k > Dimmable max 2800lm Puissance nominale: 18W max - led SMD 84PCS (3000/4000K) - Flux lumineux: >2800 lumens - Panneau solaire monocristallin 38W /18V - Contrôler de chargeur: MPPT >98% - Batterie LIFEP04 154WH / 12,8V / 12AH remplaçable - Matériel :Aluminium et polycarbonate - GRADE: IP 65 - Visserie inox antivol - Autonomie 24H + 48H de sauvegarde, 3~5 jours en mode détection de mouvements - Temps de charge ≥ 8h - Pour poteau jusqu'à 76mm 	<p>CARACTERÍSTICAS TÉCNICAS :</p> <ul style="list-style-type: none"> - Recarga solar - Multifunciones Télécommande 2.4G: <ul style="list-style-type: none"> > Flux crépusculaire de 12 heures > Control de tiempo 6/8 / 12H > Manuel ON-OFF > Eclairage constante à puissance fixe > Modo de detección de movimiento 30/100% > Eclairage constante à puissance fixe ou mode > Selección de blanco 3000 / 4000k > Regulable max 2800lm Potencia nominal: 18 W máx. - LED: SMD 84PCS (3000/4000K) - Flux lumineux:> 2800 lúmenes - Panneau solaire monocristalina 38W / 18V - Controlador de carga: MPPT> 98% - Baterías reemplazables LIFEP04 154WH / 12.8V / 12AH - Material: Aluminio y polycarbonato - GRADO: IP 65 - Tornillos de acero inoxidable antivol - Autonomía 24H + 48H de sauvegarde, 3 ~ 5 jours en modo detection de mouvements - Tiempos de carga ≥ 8h - Para postes de hasta 76 mm
English	Italiano
<p>TECHNICAL CHARACTERISTICS :</p> <ul style="list-style-type: none"> - Solar charging - 2.4G multifunction remote control: <ul style="list-style-type: none"> > Twilight flow of 12 hours > Time Control 6/8 / 12H > Manual ON-OFF > Constant lighting at fixed power > 30/100% motion detection mode > Constant lighting at fixed power or mode > White selection 3000 / 4000k > Dimmable max 2800lm Rated power: 18W max - LED: SMD 84PCS (3000/4000K) - Luminous flux:> 2800 lumens - 38W / 18V monocrytalline solar panel - Charger control: MPPT> 98% - Replaceable LIFEP04 154WH / 12.8V / 12AH battery - Material: Aluminum and polycarbonate - GRADE: IP 65 - Anti-theft stainless steel screws - 24H autonomy + 48H backup, 3 ~ 5 days in motion detection mode - Charging time ≥ 8h - Fit pole up to 76mm 	<p>CARATTERISTICHE TECNICHE :</p> <ul style="list-style-type: none"> - Ricarica solare - Multifunzioni Télécommande 2.4G: <ul style="list-style-type: none"> > Flusso crepuscolare di 12 ore > Controllo Orario 6/8/12H > Manuel ON-OFF > Eclairage constant à puissance fixe > Modalità di rilevamento del movimento 30/100% > Eclairage constant à puissance fixe ou mode > Selezione bianca 3000 / 4000k > Dimmerabile max 2800lm Potenza nominale: 18W max - LED: SMD 84PCS (3000/4000K) - Flusso luminoso:> 2800 lumen - Panneau solaire monocrytallin 38W / 18V - Controller del caricabatterie: MPPT> 98% - Batteria LIFEP04 154WH / 12,8V / 12AH sostituibile - Materiale: alluminio e polycarbonato - GRADO: IP 65 - Visserie inox antivolo - Autonomia 24H + 48H di sauvegarde, 3 ~ 5 giorni in modalità rilevamento dei movimenti - Tempi di carica ≥ 8h - Per pali fino a 76 mm

Garantie, Warranty, Garantía, Garanzia : 3 ANS

- **CLAUSE DE GARANTIE** : La garantie est uniquement valable si elle est accompagnée de la **facture originale**.

Votre appareil est garanti deux ans contre tout vice de fabrication à partir de la date d'achat indiquée sur le ticket de caisse.

Les parties esthétiques, **les batteries**, les LED, les parties amovibles comme toutes les parties sujettes à l'usure, les dommages créés par négligence, l'usage ou l'installation impropres ou non conformes aux instructions présentées sur le manuel d'utilisation, et dans tous les cas, causés par des phénomènes étrangers au fonctionnement normal du produit sont exclus de la garantie.

La garantie s'annule si l'appareil a été ouvert, manipulé et/ou réparé par des personnes non autorisées.

La garantie s'entend comme substitution ou réparation des pièces et composants défectueux, y compris la main d'œuvre nécessaire à la remise en marche du produit.

SUN AMEX se réserve le droit de réparer le produit défectueux ou le remplacer par un modèle identique ou similaire selon les stocks disponibles sans que cette opération ne constitue une prolongation de la garantie.

Sont exclus toutes formes de dédommagements ou indemnités pour d'éventuels dommages directs ou indirects de quelque nature que ce soit à personnes ou biens causés par l'usage ou la suspension de l'usage de l'appareil.

Dans tous les cas applicables, les frais et les risques de transport sont à la charge du client.

- **CLÁUSULA DE GARANTÍA**: La garantía solo es válida si va acompañada **del recibo de compra original**.

Su dispositivo tiene una garantía de dos años contra cualquier defecto de fabricación a partir de la fecha de compra indicada en el recibo de compra.

Partes estéticas, **baterías**, LED, partes removibles como todas las partes sujetas a desgaste, daños causados por negligencia, uso o instalación inadecuados o no de acuerdo con las instrucciones presentadas en el manual del usuario, y en cualquier caso, los fenómenos ajenos al funcionamiento normal del producto quedan excluidos de la garantía.

La garantía queda anulada si el dispositivo ha sido abierto, manipulado y / o reparado por personas no autorizadas.

La garantía está destinada a reemplazar o reparar piezas y componentes defectuosos, incluida la mano de obra necesaria para reiniciar el producto.

SUN AMEX se reserva el derecho de reparar el producto defectuoso o reemplazarlo con un modelo idéntico o similar, dependiendo de las existencias disponibles sin que esta operación constituya una extensión de la garantía.

Se excluye cualquier forma de compensación o compensación por cualquier daño directo o indirecto de cualquier tipo a personas o propiedad causado por el uso o la suspensión del uso del dispositivo.

En todos los casos aplicables, los costos y riesgos del transporte corren a cargo del cliente.

- **WARRANTY CLAUSE**: The warranty is only valid if it is accompanied by **the original invoice**.

Your device is guaranteed for two years against any manufacturing defect from the date of purchase indicated on the sales receipt.

Aesthetic parts, **batteries**, LEDs, removable parts like all parts subject to wear, damage created by negligence, improper use or installation or not in accordance with the instructions presented in the user manual, and in any case, caused by phenomena foreign to the normal functioning of the product are excluded from the warranty.

The warranty becomes void if the device has been opened, handled and / or repaired by unauthorized persons.

The warranty is intended to replace or repair defective parts and components, including the labor necessary to restart the product.

SUN AMEX reserves the right to repair the defective product or replace it with an identical or similar model depending on the stocks available without this operation constituting an extension of the warranty.

Any form of compensation or compensation for any direct or indirect damage of any kind whatsoever to persons or property caused by the use or suspension of the use of the device is excluded.

In all applicable cases, the costs and risks of transport are borne by the customer.

- **CLAUSOLA DI GARANZIA**: la garanzia è valida solo se è accompagnata dalla ricevuta **di vendita originale**.

Il dispositivo è garantito per due anni da qualsiasi difetto di fabbricazione dalla data di acquisto indicata sulla ricevuta di vendita.

Parti estetiche, **batterie**, LED, parti rimovibili come tutte le parti soggette a usura, danni causati da negligenza, uso improprio o installazione o non conformi alle istruzioni presentate nel manuale dell'utente, e comunque, causati da fenomeni estranei al normale funzionamento del prodotto sono esclusi dalla garanzia.

La garanzia decade se il dispositivo è stato aperto, gestito e / o riparato da persone non autorizzate.

La garanzia intende sostituire o riparare parti e componenti difettosi, inclusa la manodopera necessaria per riavviare il prodotto.

SUN AMEX si riserva il diritto di riparare il prodotto difettoso o sostituirlo con un modello identico o simile a seconda delle scorte disponibili senza che questa operazione costituisca un'estensione della garanzia.

È esclusa qualsiasi forma di risarcimento o risarcimento per danni diretti o indiretti di qualsiasi tipo a persone o cose causati dall'uso dalla sospensione dell'uso del dispositivo.

In tutti i casi applicabili, i costi e i rischi del trasporto sono a carico del cliente.

DECLARATION "CE" DE CONFORMITE

Par le présent certificat, nous déclarons que cet appareil est conforme aux normes et directives CE en vigueur.
Toute modification technique effectuée sur cet appareil, sans notre accord dans le respect des normes CE en vigueur aura pour finalité de rendre caduc ce certificat de conformité.

POULX le 1^{er} DECEMBRE 2022

Le Président, Christophe BONIFACE



